

IP67 高防护系列 FOUK-TRF

TRF72-M/S

TRF72

静态承载扭矩

夹持力曲线

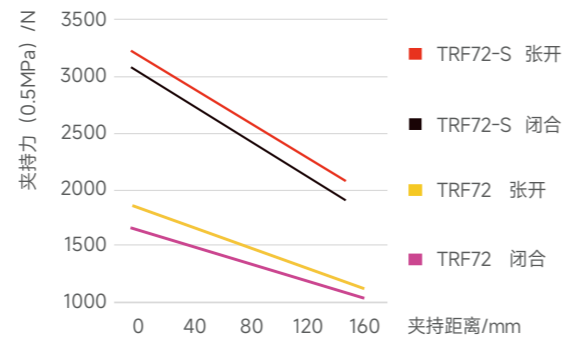
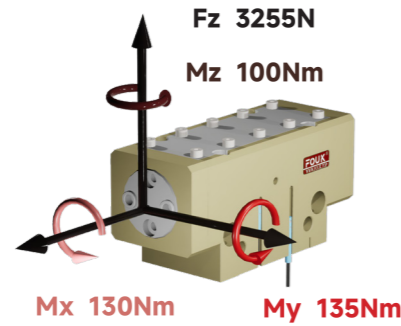

TRF 72 - S - B - NO - H

系列号 TRF 高防护平行夹爪	型号 72	短行程 S 夹持力增大 / 标准款M	底部通气 / 侧面通气 B	自锁形式 NO 张开自锁 NC 闭合自锁 / 不含自锁	耐高温 H -5~240°C / 0~60°C
--------------------	----------	--------------------------	---------------------	--------------------------------------	-------------------------------

磁感接近传感器

D-M9NAL	磁感, NPN, 3芯3m
D-M9PAL	磁感, PNP, 3芯3m

*每个夹爪需要使用两个传感器, 监控两个位置
详见传感器附录

产品属性	TRF72	TRF72-NO	TRF72-NC	TRF72-S	TRF72-S-NO	TRF72-S-NC	单位
单侧开闭范围	16	16	16	8	8	8	mm
产品重量	3.7	4.4	4.4	3.7	4.4	4.4	kg
最大允许夹持距离	160	160	160	150	150	150	mm
理论最大夹持力: 张开 / 闭合	361P/332P	361P/-	-/332P	670P/624P	670P/-	-/624P	N
单次开闭循环耗气量	0.95	1.7	1.55	0.95	1.7	1.55	L
最小弹簧锁紧力	/	686	686	/	686	686	N
吹气孔许用气压	0.2~0.5	0.2~0.5	0.2~0.5	0.2~0.5	0.2~0.5	0.2~0.5	bar
推荐工件重量	7.8	7.8	7.8	15.6	15.6	15.6	kg
张开 / 闭合时间	0.1/0.1	0.1/0.2	0.2/0.1	0.1/0.1	0.1/0.2	0.2/0.1	s

使用额外的保护气源能达到 IP67
不使用保护气源时, 防护等级降低到 IP54

最大允许单夹指重量 /kg	3	接气口规格	G1/8
夹持重复精度 /mm	± 0.02	使用场合温度范围 /°C	0~60
使用气压范围 /bar	3~8	IP 等级	67

P: 压缩空气压力 [bar]

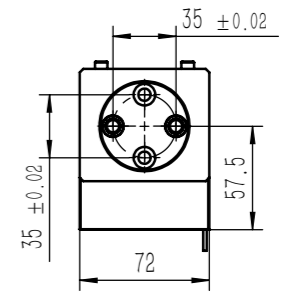
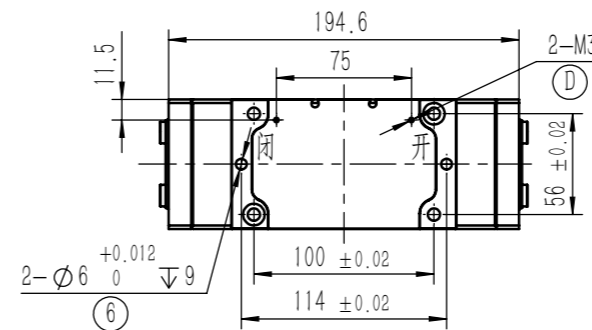
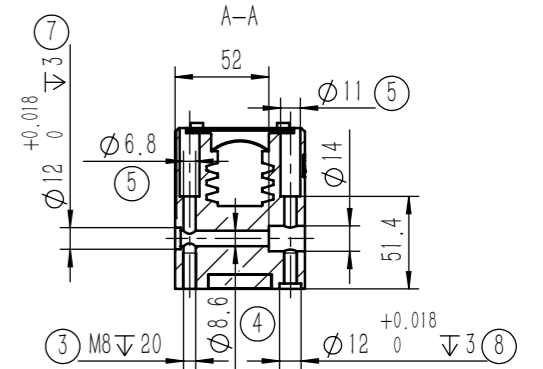
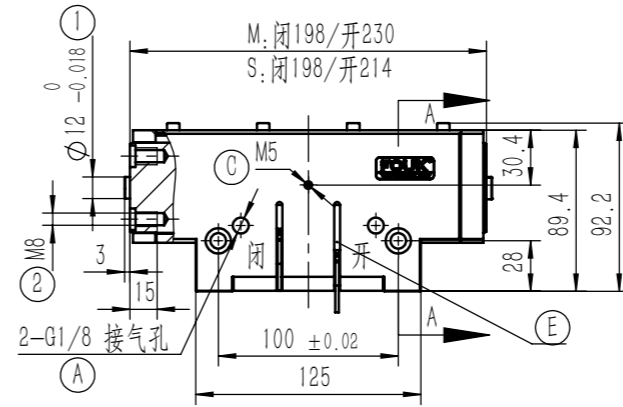

TRF72-NC/NO

内置弹簧, 机械自锁

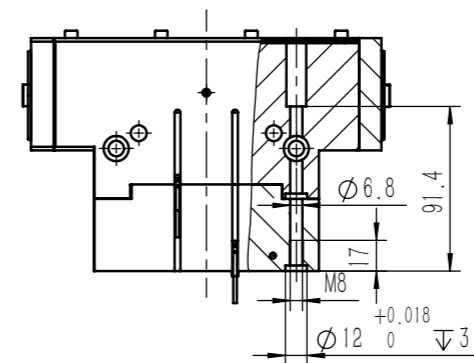

TRF72-B 底部通气

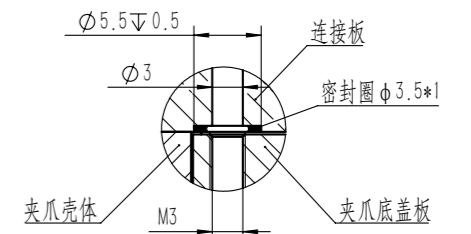

- ① 夹指定位销套 (标配)
- ② 夹指安装孔
- ③④⑤ 夹爪安装孔
- ⑥⑦⑧ 安装定位销孔

- Ⓐ 压缩空气接口
- Ⓒ 正压吹气孔 / 注脂孔
- Ⓓ 底部通气孔 (-B 款)
- Ⓔ 磁感接近传感器位置

注: 为达到 IP67, 正压吹气孔 Ⓒ 处必须常通 0.02~0.05MPa 压缩空气, 否则仅有 IP54