



快换手指

快换手指系列

FOUK-ZM

FOUK 快换手指是一款应用于平行气动上的夹爪快换装置，采用双定位适配销实现与夹指的高精度顶位安装，通过按压锁紧装置，可快速完成夹具的锁止与释放，实现自动化抓取工装的快速替换，当原有气动夹爪夹持行程、手指有效夹持长度不足时，加装该款快换手指能够有效延伸夹持臂长度，拓宽夹爪的夹持范围。



ZM 系列产品使用视频

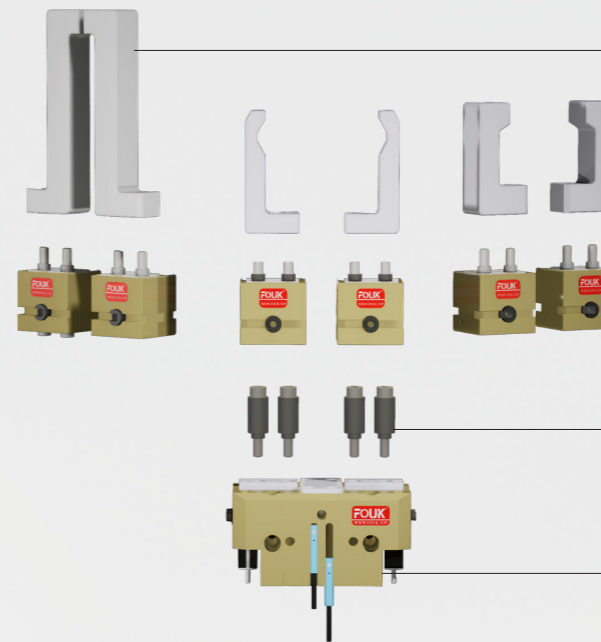

手指

可替换不同形状、材质夹指，适配多种尺寸异形工件抓取，一键快速换工装，大幅提升设备通用性，适配多品类柔性生产。

快换基座

通过按压锁紧装置即可拔出手指基座，实现手指的快速更换，操作简便快；能够有效延伸夹持臂长度，拓宽夹爪的夹持范围。

适配销

高刚性双定位销设计，夹指安装对位精准、重复定位稳定；支持多组夹指配套使用，省去多款夹具重复采购开销，有效压缩设备投入成本。

适配夹爪

采用三齿轨道结构与 7075 航空铝，高硬度高精度。

快换手指	型号	重量 /kg	最大允许 载荷扭矩 /Nm	最大允许力 /N	适用温度范围 /°C	适配夹爪
	FK-ZM-13	0.1	27	450	5-60	FR28-76、FZ42-78
	FK-ZM-16	0.1	54	900	5-60	FR 36-96、FZ55-100
	FK-ZM-20	0.15	90	1710	5-60	FR45-120、FZ70-125
	FK-ZM-24	0.45	207	2520	5-60	FR57-151、FZ90-155
	FK-ZM-32	0.65	270	4770	5-60	FR72-192、FZ125-200
	FK-ZM-40	1.1	450	5400	5-60	FR99-234、FZ160-250
	FK-ZM-44	1.6	720	8100	5-60	FR117-270、FZ185-292
	FK-ZM-46	2.05	1080	10800	5-60	FR136-320、FZ220-352

适配销	型号	适用产品
	ZM-13X-A	FK-ZM-13
	ZM-16X-A	FK-ZM-16
	ZM-20X-A	FK-ZM-20
	ZM-24X-A	FK-ZM-24
	ZM-32X-A	FK-ZM-32
	ZM-40X-A	FK-ZM-40
	ZM-44X-A	FK-ZM-44
	ZM-46X-A	FK-ZM-46

FK-ZM-13

一个型号包含一个快换手指，不含适配销，适配销单独订购

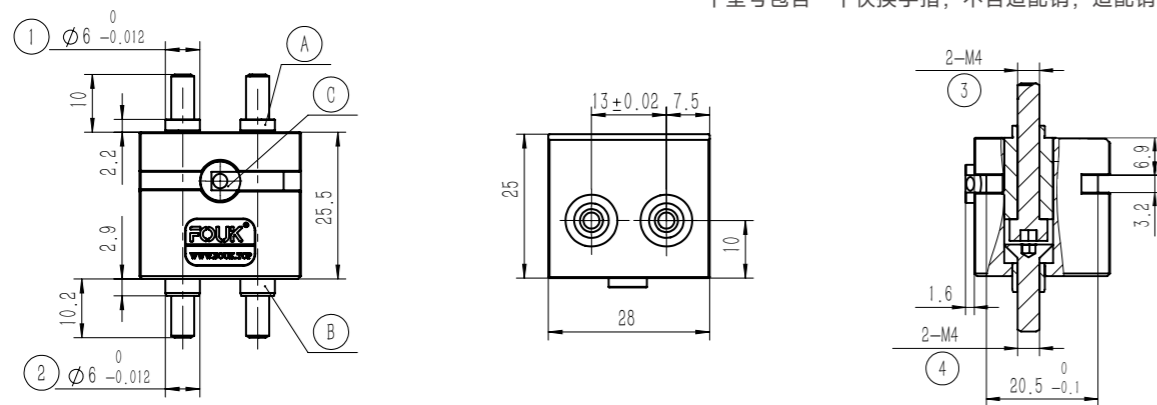

- ① 夹爪定位
- ② 夹指定位
- ③ 夹爪连接螺钉 (标配)
- ④ 夹指连接螺钉 (标配)
- A 适配夹爪定位销
- B 抓取夹指定位销套
- C 锁紧销

ZM-13X-A

一个型号内包含一个适配销 (含螺钉)

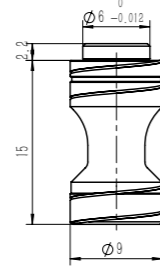

FK-ZM-20

一个型号包含一个快换手指，不含适配销，适配销单独订购

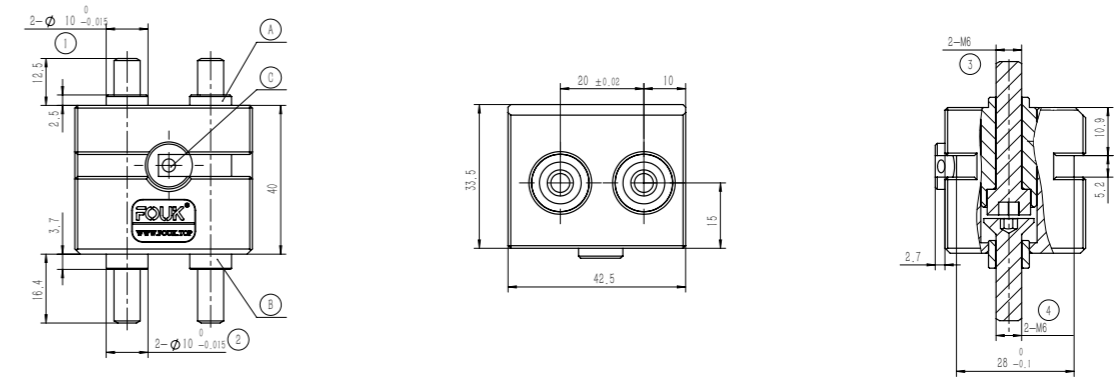

- ① 夹爪定位
- ② 夹指定位
- ③ 夹爪连接螺钉 (标配)
- ④ 夹指连接螺钉 (标配)
- A 适配夹爪定位销
- B 抓取夹指定位销套
- C 锁紧销

ZM-20X-A

一个型号内包含一个适配销 (含螺钉)

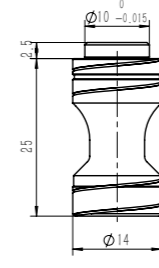

FK-ZM-16

一个型号包含一个快换手指，不含适配销，适配销单独订购

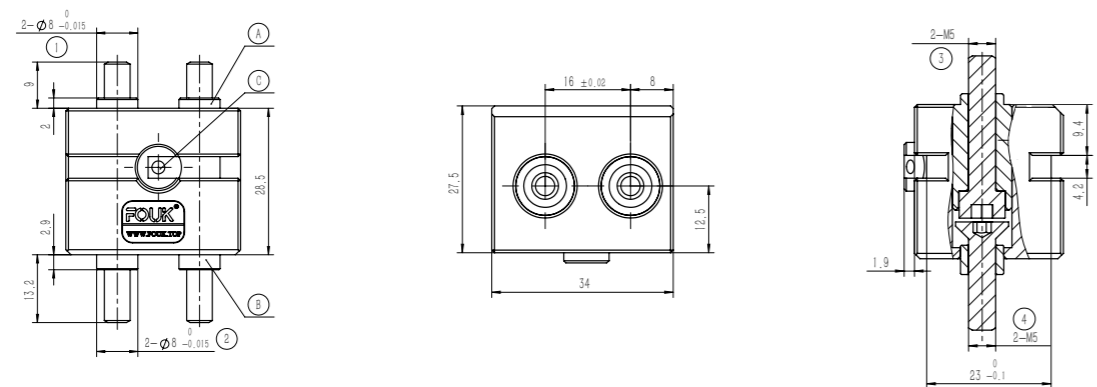

- ① 夹爪定位
- ② 夹指定位
- ③ 夹爪连接螺钉 (标配)
- ④ 夹指连接螺钉 (标配)
- A 适配夹爪定位销
- B 抓取夹指定位销套
- C 锁紧销

ZM-16X-A

一个型号内包含一个适配销 (含螺钉)

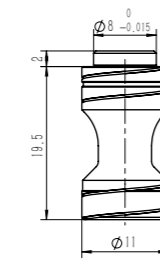

FK-ZM-24

一个型号包含一个快换手指，不含适配销，适配销单独订购

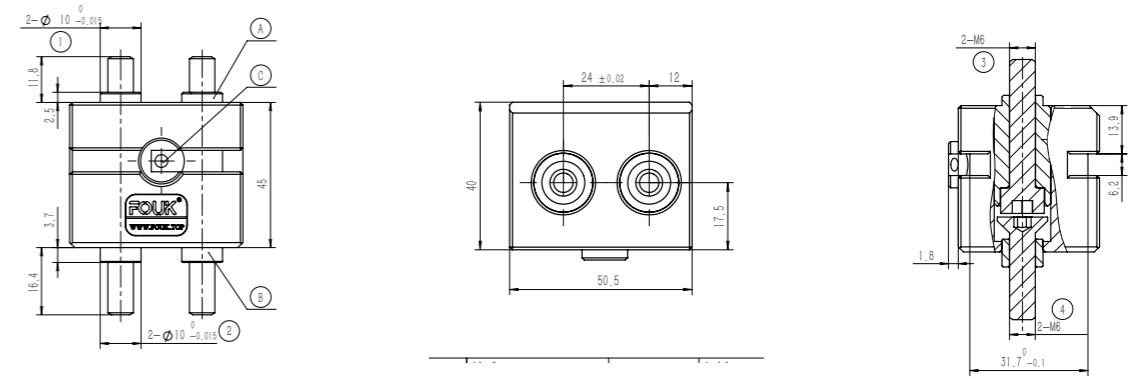

- ① 夹爪定位
- ② 夹指定位
- ③ 夹爪连接螺钉 (标配)
- ④ 夹指连接螺钉 (标配)
- A 适配夹爪定位销
- B 抓取夹指定位销套
- C 锁紧销

ZM-24X-A

一个型号内包含一个适配销 (含螺钉)

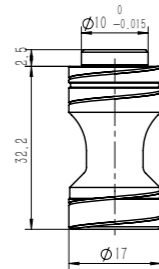

FK-ZM-32

一个型号包含一个快换手指，不含适配销，适配销单独订购

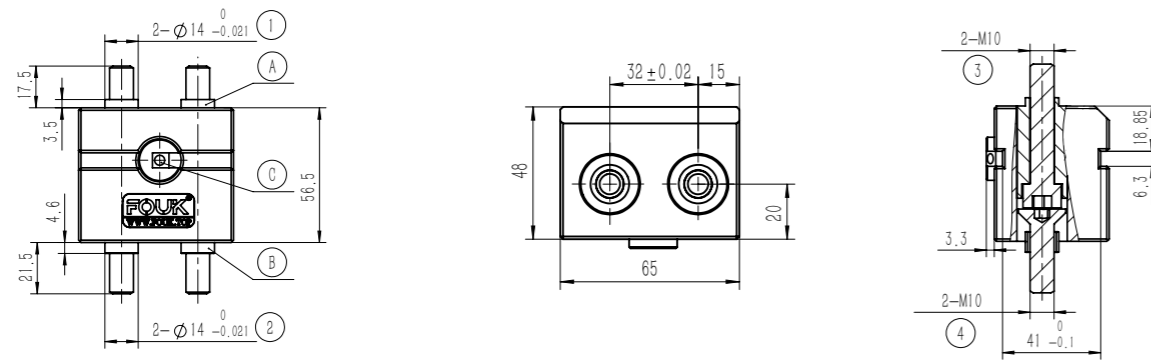

- ① 夹爪定位
- ② 夹指定位
- ③ 夹爪连接螺钉 (标配)
- ④ 夹指连接螺钉 (标配)
- A 适配夹爪定位销
- B 抓取夹指定位销套
- C 锁紧销

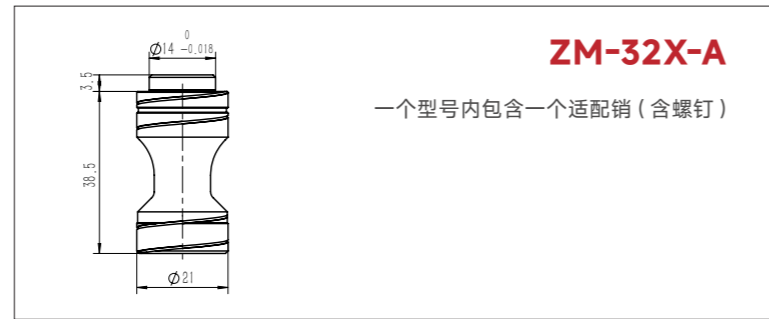

FK-ZM-44

一个型号包含一个快换手指，不含适配销，适配销单独订购

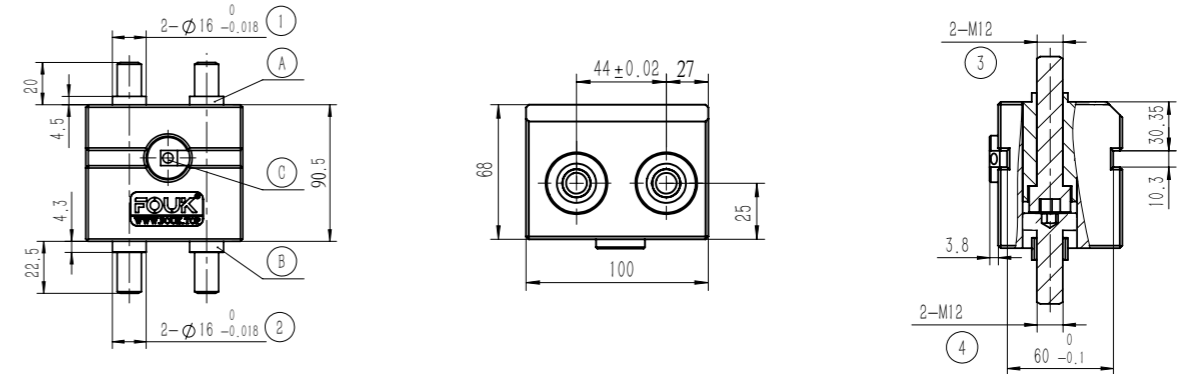

- ① 夹爪定位
- ② 夹指定位
- ③ 夹爪连接螺钉 (标配)
- ④ 夹指连接螺钉 (标配)
- A 适配夹爪定位销
- B 抓取夹指定位销套
- C 锁紧销



FK-ZM-40

一个型号包含一个快换手指，不含适配销，适配销单独订购

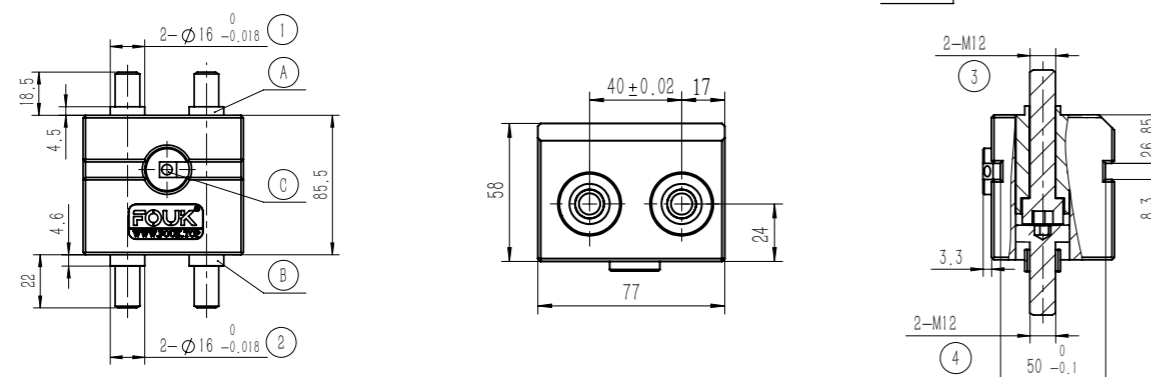

- ① 夹爪定位
- ② 夹指定位
- ③ 夹爪连接螺钉 (标配)
- ④ 夹指连接螺钉 (标配)
- A 适配夹爪定位销
- B 抓取夹指定位销套
- C 锁紧销

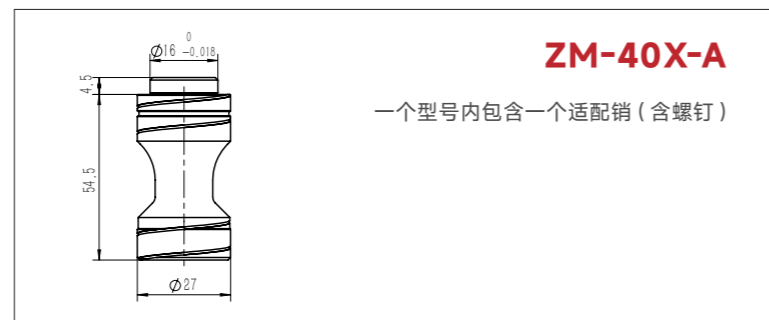

FK-ZM-46

一个型号包含一个快换手指，不含适配销，适配销单独订购

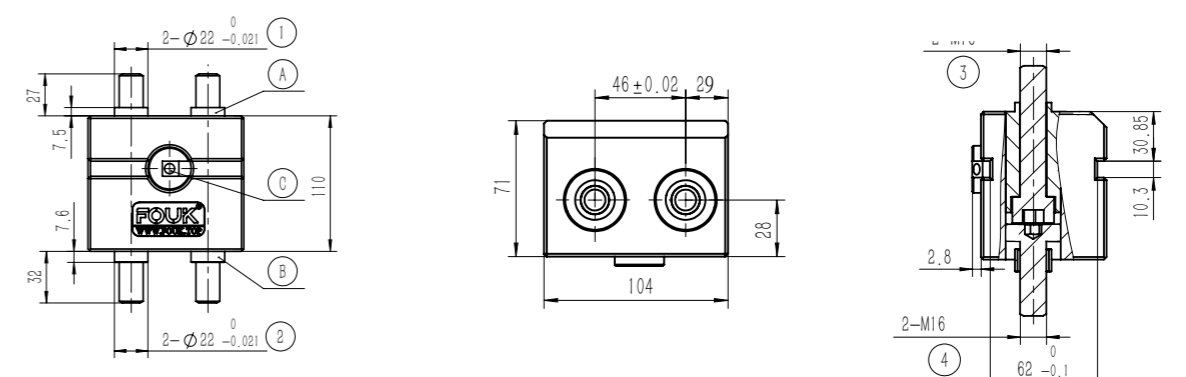

- ① 夹爪定位
- ② 夹指定位
- ③ 夹爪连接螺钉 (标配)
- ④ 夹指连接螺钉 (标配)
- A 适配夹爪定位销
- B 抓取夹指定位销套
- C 锁紧销

